

954401A, 954402A
954403A, 954404A
SILENTFLEX®

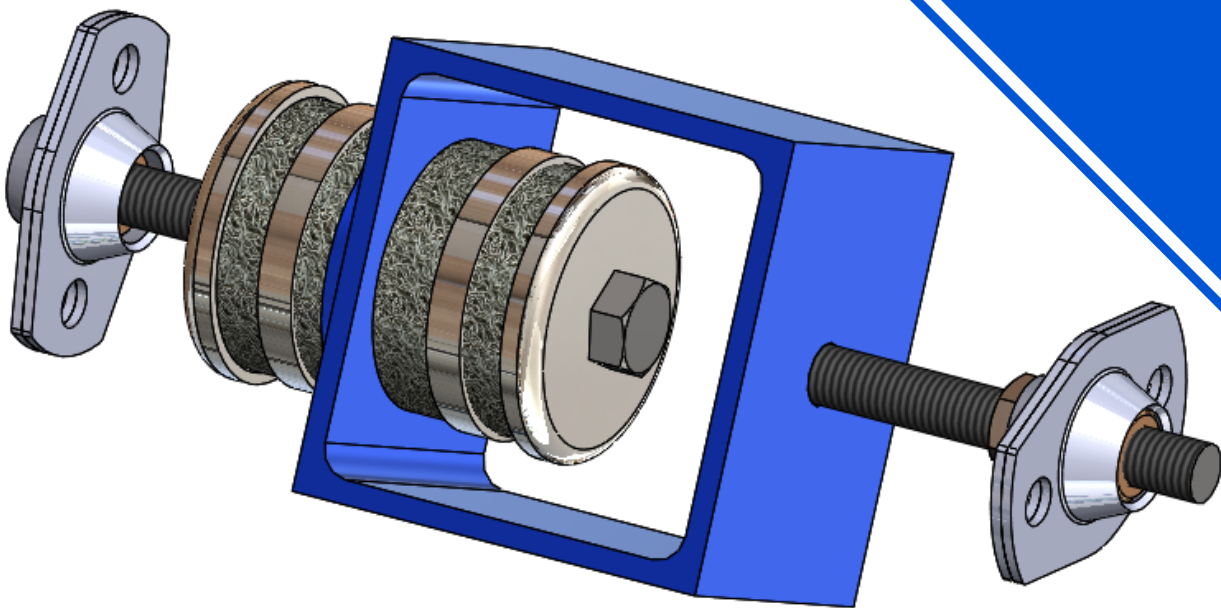

ISO 9001

BUREAU VERITAS
Certification



DESCRIPCIÓN

- Amortiguador totalmente metálico de tipo telescópico y de doble efecto (Tracción/Compresión).
- Elemento elastico compuesto por cojin metalico de hilo de acero inoxidable AISI-304.
- Resto de las piezas en acero.

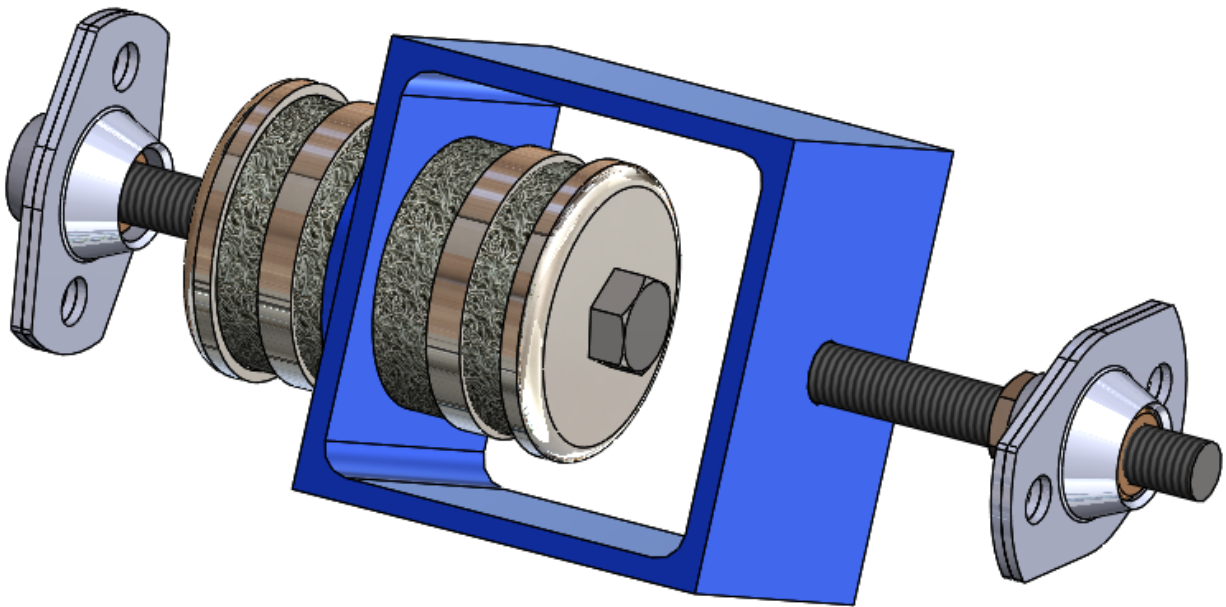

APLICACIONES

- Soportado elástico de tuberías de gases de escape y de cualquier otro tipo de fluido.
- Soportado elástico de canalizaciones.
- Protección durante el transporte de material frágil.



CARACTERÍSTICAS DIMENSIONALES

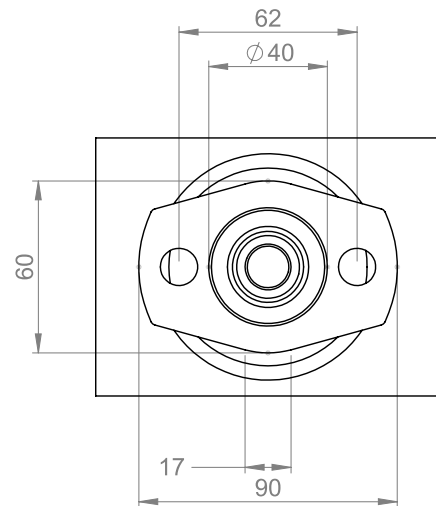
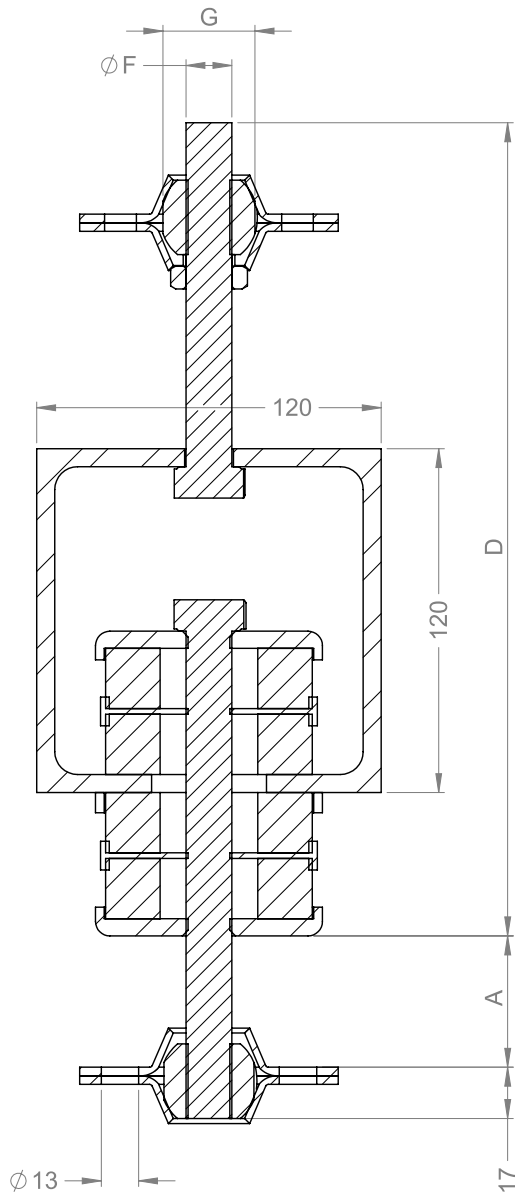

Referencia	A	H	D	G	h	K
954401A	40	210	M-12	30	40	6
954402A	40	230	M-12	30	40	6
954403A	45	257	M-16	30	45	8
954404A	45	282	M-16	30	45	8



CARACTERÍSTICAS TÉCNICAS

- Amplitud máxima de excitación permitida a la frecuencia de resonancia: ± 1 mm.
- Frecuencia de resonancia axial: 10 - 12 Hz (según la carga).
- Buen amortiguamiento (amplificación en la resonancia < 10).
- Resistencia estructural correspondiente a una aceleración continua de 3 g en tracción.
- Temperatura de utilización: -70°C a $+500^{\circ}\text{C}$.
- Desplazamiento en cualquier dirección: ± 16 mm.
- Ajuste permitido entre anclajes ± 20 mm.
- Dilatación: Los amortiguadores permiten al colector un desplazamiento axial y radial de ± 16 mm (colector de 6 m a 450°C).

Referencia	Cargas estáticas en tracción (Kg)	Ø de colectores para una distancia entre soportes de 3 m
954401A	60 - 120	150 - 300
954402A	100 - 200	300 - 500
954403A	160 - 320	500 - 800
954404A	270 - 500	800 - 1200



ELECCIÓN DEL AMORTIGUADOR

El índice del amortiguador se determina en función de la masa de la sección suspendida.

En caso de montaje angular (croquis A), hay que elegir el amortiguador en función del cuadro anexo.

a °	120	100	90	60
Fd =	Rv	0,8 Rv	0,7 Rv	0,6 Rv
Fd = Fuerza de tracción del amortiguador Rv = Peso de la sección suspendida				

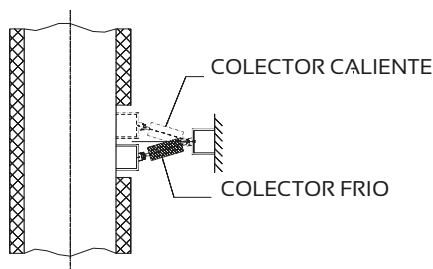

En la "sección longitudinal" se muestra como ha de fijarse el amortiguador a los amarres sin necesidad de quitar las tuercas. La distancia entre los casquillos puede ajustarse girando el tornillo y bloqueando la tuerca.

El amortiguador no debe ponerse bajo tensión en el montaje.

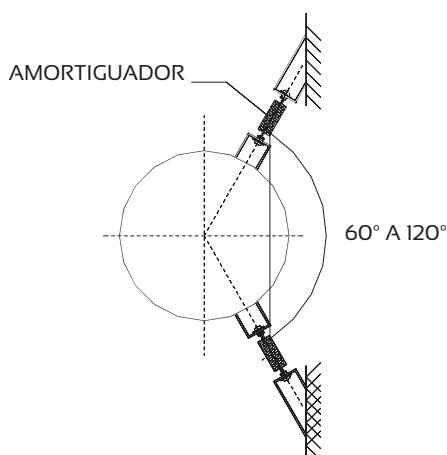

La cota "A" debe controlarse después de la dilatación del colector, a continuación se bloqueará con la tuerca. Entonces la cota "h" deberá estar dentro de +3 mm de tolerancia.

Este tipo de amortiguador tiene dos tipos de utilización:

a) Estabilización horizontal de colectores verticales. Se han de montar en parejas formando un ángulo comprendido entre 80 y 120° para que la restricción se efectúe en todas las direcciones. En este caso los amortiguadores no soportan el peso propio.

b) Soportado de colectores no verticales. En este caso toman también el peso.

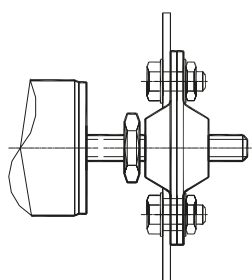

Dado que estos amortiguadores trabajan a tracción y compresión, han de montarse siempre entre tubería y estructura. No pueden utilizarse tensores ya que entonces no funcionarían a compresión.

UNIONES

Los elementos donde se fijan los amortiguadores han de ser abiertos para permitir un abrochado fácil y rápido. La cabeza de los tornillos, de M-12, tiene que colocarse del lado del amortiguador y la tornillería debe ser de acero cadmiado o inoxidable de 80 Kg/mm²

